



www.ecotop-sensor.com

e-mail: ekotop@mail.ru

EcoTop 4TKC-2,7

СЕНСОР МЕТАНА ТЕРМОКАТАЛИТИЧЕСКИЙ РТЕД.413226.001



Сенсор соответствует ТР ТС 012/2011
Ex da ia IIC Ga U по IEC 60079-0:2017



Сенсор 4TKC-2,7 предназначен для измерения до взрывоопасных концентраций метана, углеводородных газов и их производных группы СхНу, а также их смесей в воздухе. Сенсоры могут применяться в различном электрооборудовании, в том числе в стационарных и переносных газоанализаторах.

Технология производства чувствительных и сравнительных элементов отработана на проверенных временем сенсорах ТКС -10

Корпус из нержавеющей стали

Фильтр из двойной сетки С-200 + С-120 сталь 08Х18Н10

Никелевые позолоченные внешние контакты

Время Т90 менее 10 секунд. Позволяет в кратчайшие сроки предупредить аварийную ситуацию

Выдерживает вибрацию до 150 Гц с ускорением 2g

Повышенная стойкость к ударам при падении с высоты 1 метр

Конструкция соответствует стандарту 4-й серии СТЛ. Быстрая и простая замена сенсора.

Основные технические характеристики (нормированы по метану) *

№	Наименование параметра	Значение
1	Диапазон измерения метана, % объемной доли / нкпр, % **	0,01-4,4 / 0 -100
2	Номинальное входное напряжение, В	2,7±0,2
3	Максимальное входное напряжение U_i , В	3,1
4	Максимальный входной ток I_i , мА	180
5	Ток потребления, мА, не более	130
6	Время прогрева, мин., не более	3,0
7	Время установления выходного сигнала, T_{90} , с, не более	10,0
8	Чувствительность, мВ/%CH ₄ , не менее	25
9	Функциональная характеристика выходного сигнала, до 3 % об. д.	линейная
10	Изменение чувствительности сенсора в диапазоне температур: от минус 40 до плюс 50 °С, %, не более	5,0
11	Изменение чувствительности сенсора в диапазоне относительной влажности от 0 до 98 %, без конденсации	± 10%
12	Масса сенсора, г, не более	19
13	Габаритные размеры, мм – диаметр, с этикеткой – высота – длина выводов диаметром 1,5 ... 1,57 мм	20,2 16,5 4,5
14	Маркировка взрывозащиты	Ex da ia IIC Ga U
15	Срок службы со дня ввода в эксплуатацию, лет	1
16	Срок хранения, лет	1

* Технические характеристики действительны при $23 \pm 2^\circ\text{C}$, относительной влажности 60% и давлении 101,3 кПа. Расход ПГС при измерении 0,3 л/мин. При изменении условий эксплуатации, выходные характеристики могут измениться.

** При содержании кислорода в воздухе рабочей зоны не менее 10% об.д.

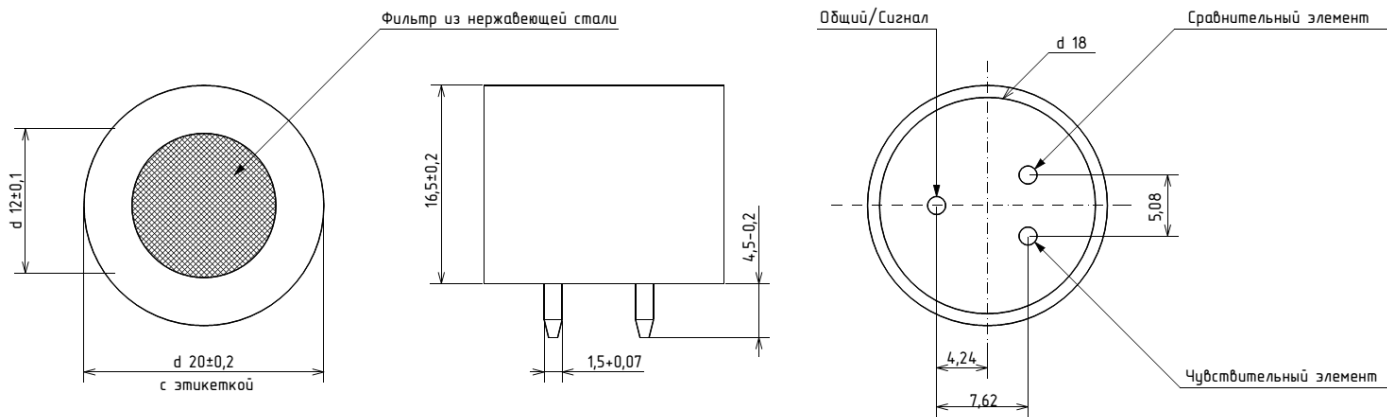

НАУЧНО-ИННОВАЦИОННОЕ ПРЕДПРИЯТИЕ «ЭКОТОП»
РФ, ХМАО-Югра, г. Ханты-Мансийск, ул. Промышленная, 19